

Technische Daten Exzenter Schwingmühle CVM

Die Baugrößen

Die Exzenter Schwingmühle CVM ist in 6 Baugrößen mit Antriebsleistungen zwischen 1,5 und 37 kW verfügbar. Eine exakte Abstimmung von Mahlkammergeometrie, Mahlkörper und Exzenter-Drehzahl lässt einen direkten Vergleich der gesamten Baureihe zu. Die Mahlergebnisse einer Mühlengröße lassen sich somit auf alle anderen übertragen.

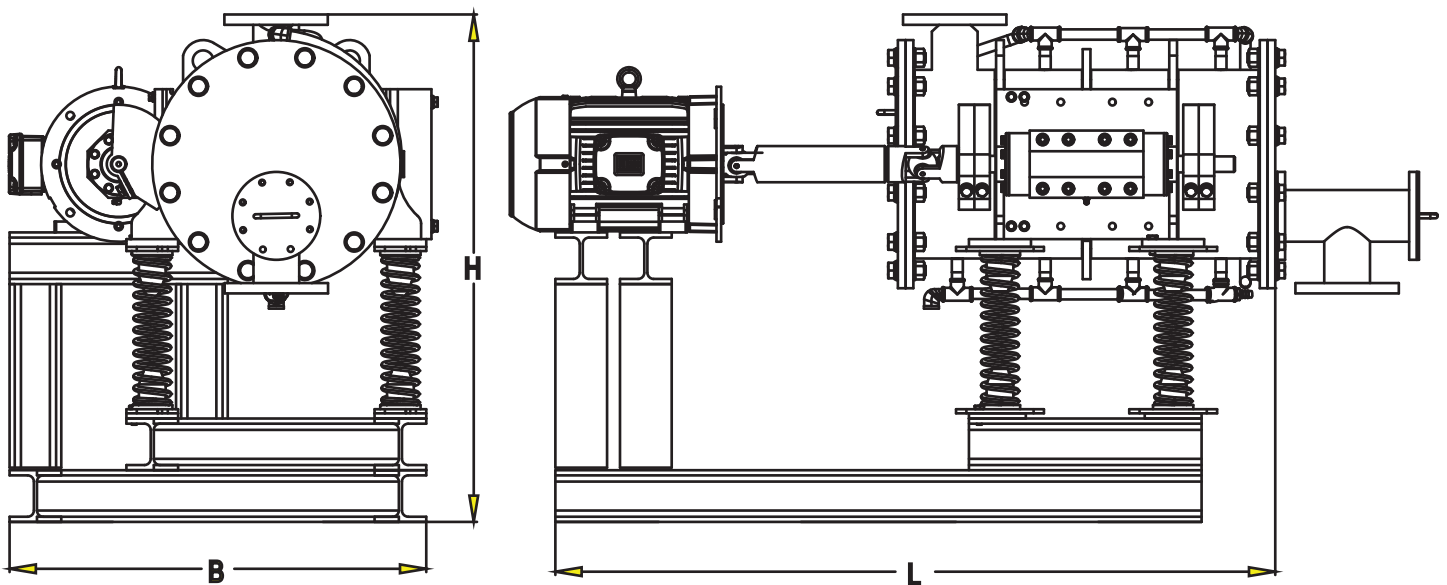

Technische Daten

		CVM 200	CVM 300	CVM 400	CVM 500	CVM 600	CVM 700
Durchmesser Mahlrohr	mm	235	309	397	476	620	712
Länge Mahlrohr	mm	500	600	800	1200	1250	1500
Nutzhalt (max.)	l	3,2	14	32	53	120	145
Mahlkörperinhalt	l	22	45	99	213	377	597
Gewicht Stahlmahlkörper	kg	83	173	381	822	1.452	2.298
Leistung	kW	1,5	7,5	11	15	22	37
Länge	mm	670	1530	1670	2180	2290	2930
Breite	mm	720	750	900	1130	1360	1580
Höhe	mm	670	720	930	1185	1420	1680
Gewicht (Ohne Mahlkörper)	kg	126	610	1180	1630	2470	5160